

FORD F-150²⁰²⁴





INTERACTÚA CON TU CATÁLOGO FORD



Página anterior



Ir al inicio



Siguiente página



La lupa indica que hay una imagen para mostrar

LEER MÁS 

Botón que te lleva a un sitio con más información

CONTENIDO

01 INTRODUCCIÓN 

02 DESEMPEÑO

03 CAPACIDAD

04 INTERIORES

05 SEGURIDAD

06 TECNOLOGÍA

07 ACCESORIOS

08 FORDPASS®

09 DIMENSIONES

10 COLORES

11 FICHA TÉCNICA

12 FORD BLOG





EL PODER SE GANA

F-150 2024 llega para redefinir el significado del poder en el trabajo, con un diseño innovador y un desempeño incomparable, está lista para llevar al éxito tus proyectos más ambiciosos. Descubre la combinación perfecta de resistencia, tecnología y rendimiento, y experimenta como la fuerza de esta Pickup mejora tu jornada laboral.

¡La nueva F-150 2024, donde el poder se gana con trabajo duro!





MOTOR que LATE con FUERZA

Presentamos el **totalmente nuevo Motor 2.7L V6**, una máquina que aporta **325 HP y 400 lb-pie de Torque**, desafiando los límites de la potencia y eficiencia.

Sumado al ya conocido y confiable **Motor 5.0L V8**, con sus impresionantes **400 HP y 410 lb-pie de Torque**, que demuestra una vez más su dominio en cualquier camino.

Con hasta **7 Modos de Manejo** (Normal, Remolque / Arrastre, Eco, Deportivo, Resbaladizo, Todoterreno y Rock Crawl), diseñados para impulsar sin límites tu tiempo en el trabajo.

¡Con F-150 2024 el poder cobra vida en cada kilómetro recorrido!



POTENCIA EXCEPCIONAL

Descubre la gran capacidad de la nueva F-150 2024. Carga hasta 952 kg y cuenta con la impresionante habilidad de arrastrar hasta 4.7 toneladas, siendo la combinación perfecta para tu trabajo. Ya sea que estés transportando equipo pesado o remolcando una carga grande, F-150 está diseñada para superar tus expectativas.

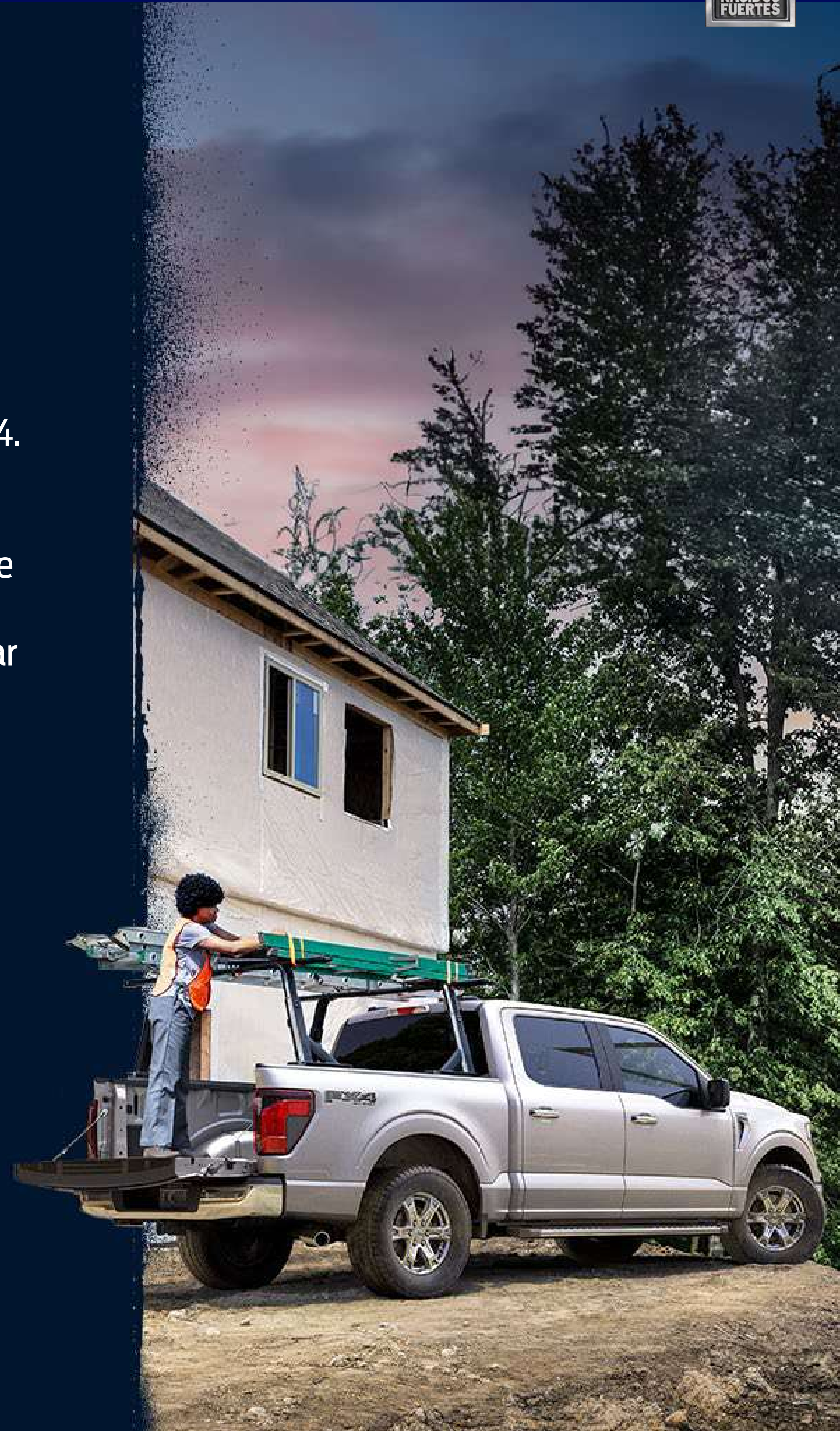

VERSIÓN XL	CILINDRAJE	TRACCIÓN	CARGA (Kg)	ARRASTRE (Kg)
Cabina Regular	V6	4x2	805	3,356
Cabina y Media			760	3,401
Doble Cabina			766	3,447
	V8	4x4	750	3,401
918			4,672	

VERSIÓN XLT	CILINDRAJE	TRACCIÓN	CARGA (Kg)	ARRASTRE (Kg)
Doble Cabina	V8	4x2	920	4,717
		4x4	918	4,672
Cabina y Media			952	4,717





COMODIDAD PARA TRABAJAR

- SYNC® 4 con Pantalla Táctil de 12" con Applink® y conexión inalámbrica a Apple CarPlay® y Android Auto® en todas sus versiones 
- Sistema de Audio AM / FM / AUX / BT con hasta 7 Bocinas
- Aire Acondicionado con Control Automático de Temperatura de Doble Zona
- Asiento del Conductor con Ajuste Eléctrico de 8 Posiciones
- Espejo Retrovisor Electrocrómico con Atenuación Automática 
- Volante con Ajuste Manual de Altura y Profundidad

GRANDEZA CONFIABLE

Buscando mantener su trascendencia como uno de los vehículos más seguros,  la nueva F-150 2024 cuenta con:

- Cámara de Visión 360° con Guías para Remolque con Sensores Traseros
- Alerta de Preservación de Carril
- Control de Balanceo de Remolque
- Control de Tracción Avanzada y Control de Estabilidad Antivolcadura
- Faros con Encendido Automático en Todas sus Versiones
- 6 Bolsas de Aire (Frontales, Laterales y Tipo Cortina) para Conductor y Pasajero





DOMINA CUALQUIER CAMINO

Asistencia para Arranque en Pendientes

Cuando el vehículo se detiene en una rampa, los frenos lo mantendrán en la misma posición mientras el conductor cambia el pie al acelerador, evitando el riesgo de golpear otro vehículo y poner en peligro a los pasajeros y la carga. 

Asistencia de Frenado en Reversa

Detecta objetos detrás de tu vehículo al ponerse en marcha la reversa, en caso de riesgo de colisión el freno de emergencia se aplicará por un periodo corto de tiempo y mandará una alerta en el tablero indicándole al conductor que la asistencia se ha activado. 

Alerta de Colisión Frontal con Asistencia de Frenado

Reducirá la velocidad si detecta que el vehículo de adelante está detenido o hay un peatón cruzando la calle, primero avisará al conductor con una alarma sonora y después se mostrará en el tablero, si este no reacciona a tiempo, precargará los frenos para garantizar que se aplique la máxima fuerza de frenado. 

ROBUSTEZ Y ADAPTABILIDAD

Descubre cómo potenciar la resistencia y versatilidad de tu Ford F-150 con nuestra gama exclusiva de accesorios diseñados para el trabajo duro y la eficiencia diaria. Desde sistemas de sujeción de carga innovadores hasta tapetes de uso rudo que resisten cualquier desafío, cada accesorio está pensado para enriquecer tu experiencia y maximizar la funcionalidad de tu Pickup. Protege, organiza y personaliza tu F-150 con accesorios que te llevan al siguiente nivel. Haz clic aquí y transforma tu vehículo en una extensión de tu lugar de trabajo.

Nota de Financiamiento: Haga que su Ford F-150 destaque desde el primer día. Pregunte sobre cómo incluir estos accesorios en su financiamiento para un paquete completo y personalizado.



FORDPASS® CONNECT

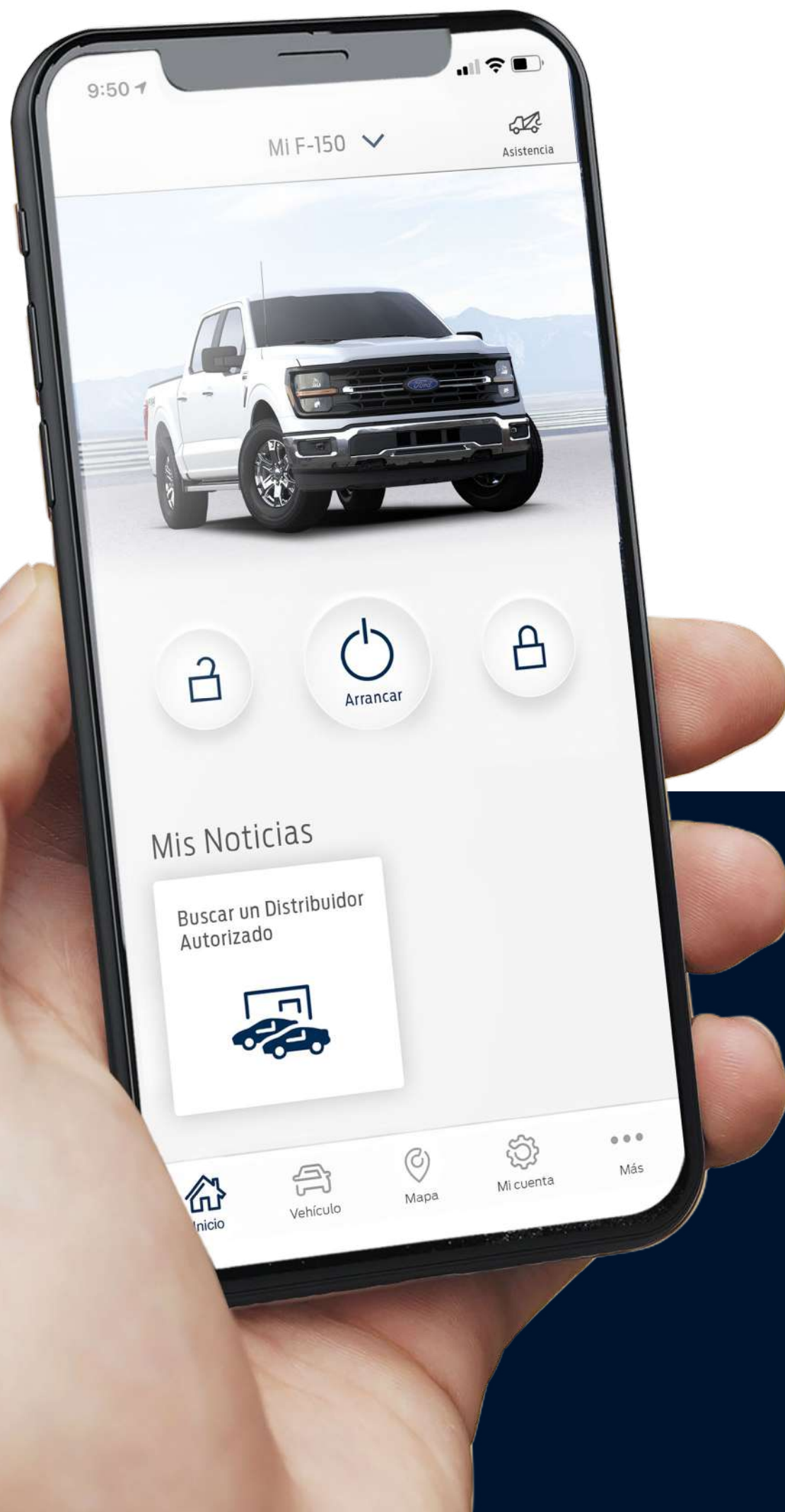

Haz más con FordPass®:

- Apagar / encender el motor
- Abrir / cerrar seguros
- Monitorear presión de neumáticos
- Consultar nivel de combustible
- Comprobar luces de remolque
- Programar servicio
- Asistencia vial 24/7





NUEVAS OPCIONES DE CARROCERÍA

VERSIÓN XL

CABINA REGULAR
V6 (CAJA 8')

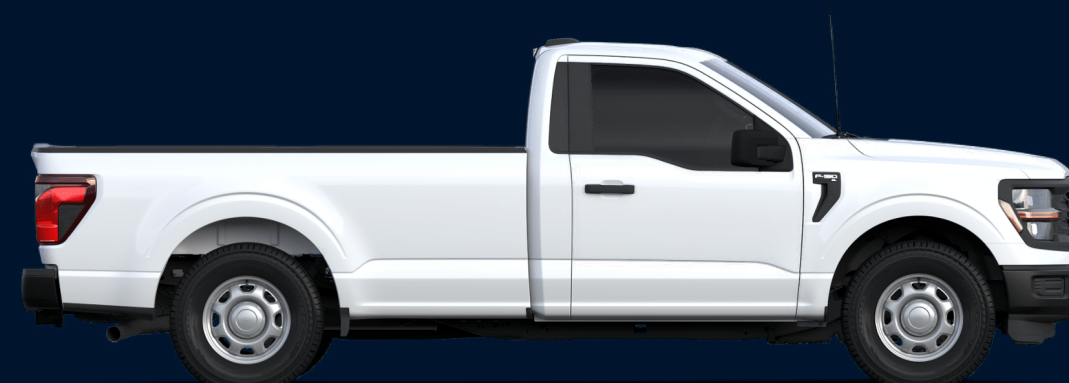

CABINA Y MEDIA
V6 (CAJA 6.5')

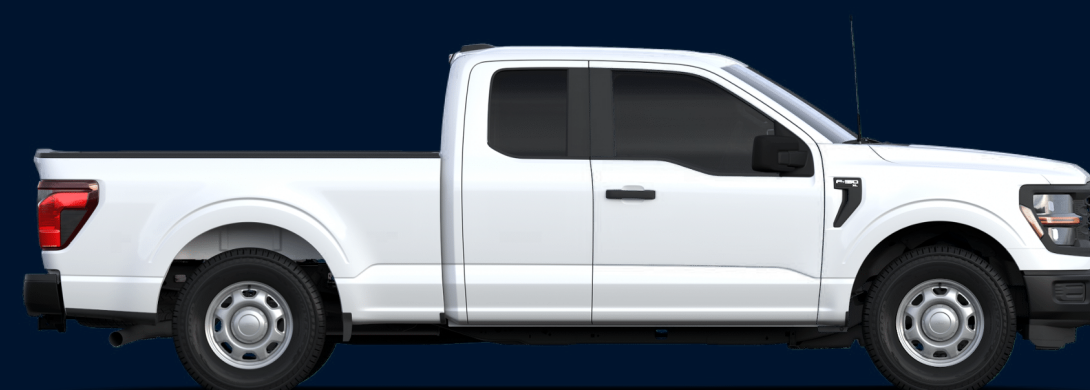



VERSIÓN XL

**DOBLE CABINA
V6 (CAJA 5.5')**



**DOBLE CABINA
V6 4X4 (CAJA 5.5')
V8 4X4 (CAJA 5.5')**





VERSIÓN XLT

**CABINA Y MEDIA
V8 4X4 (CAJA 6.5')**

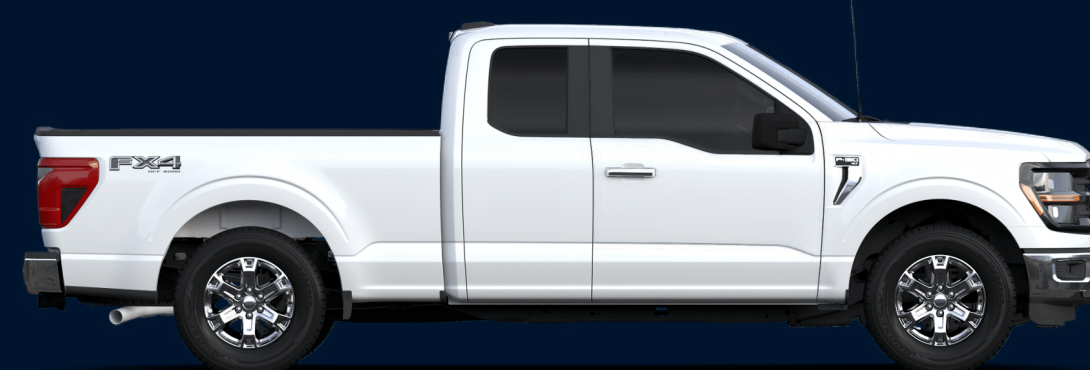

**DOBLE CABINA
V8 4X2 (CAJA 5.5')**



**DOBLE CABINA
V8 4X4 (CAJA 5.5')**





CABINA REGULAR

4x2

Tamaño de Caja (mm)	2,438
Distancia entre Ejes (mm)	3,594

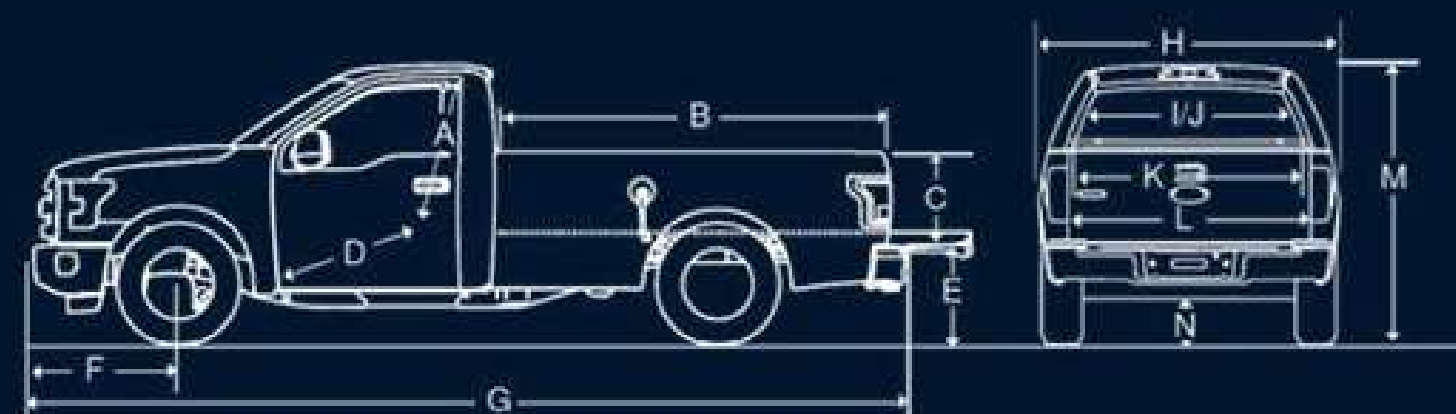

DIMENSIONES (mm)

4x2

A	Altura Entre el Asiento y el Techo (Frontal)	1,036
B	Largo de Interior de Caja (al Suelo)	2,479
C	Altura Interna de la Caja (sin Carga)	543
D	Espacio para Piernas (Máx)	1,115
E	Compuerta Trasera Abierta al Piso (Sin Carga)	861
F	Distancia Eje Delantero a Defensa Delantera	955
G	Longitud Total	5,783

DIMENSIONES (mm)

4x2

H	Ancho Total (Excluyendo Espejos)	2,029
I	Espacio para Hombros	1,694
J	Espacio para Caderas	1,587
K	Distancia entre Paso de Rueda	1,285
L	Ancho Máximo de Caja al Piso	1,531
M	Altura de la Cabina al Suelo "Sin Carga"	1,910
N	Distancia al Suelo	210





CABINA Y MEDIA

	4x2	4x4
Tamaño de Caja Cerrada (mm)	1,981	1,981
Distancia entre Ejes (mm)	3,693	3,693

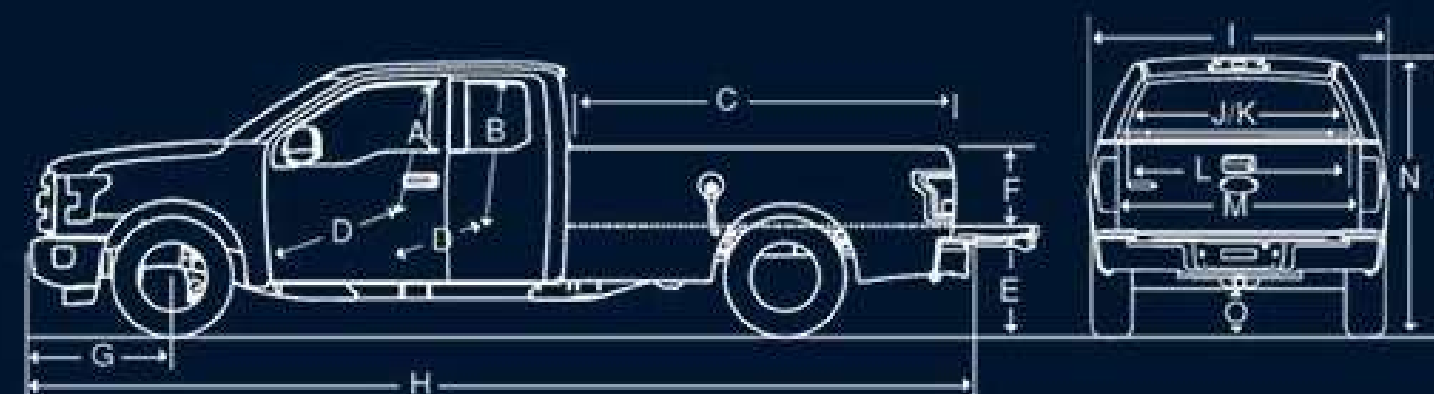

DIMENSIONES (mm)

	4x2	4x4
A Altura entre el Asiento y el Techo (Frontal)	1,036	1,036
B Altura entre el Asiento y el Techo (Trasero)	1,023	1,023
C Largo de Interior de Caja (al Suelo)	2,004	2,004
D Espacio para Piernas (Frontal) (Máx)	1,115	1,115
Espacio para Piernas (Trasero)	850	850
E Compuerta Trasera Abierta al Piso (sin Carga)	840	889
F Altura Interna de la Caja (sin Carga)	543	543
G Distancia Eje Delantero a Defensa Delantera	955	955
H Longitud Total	5,885	5,885

DIMENSIONES (mm)

	4x2	4x4
I Ancho Total (Excluyendo Espejos)	2,029	2,029
J Espacio para Hombros (Delantero)	1,694	1,694
Espacio para Hombros (Trasero)	1,678	1,678
K Espacio para Cadera (Frontal)	1,587	1,587
Espacio para Cadera (Trasero)	1,590	1,590
L Distancia entre Paso de Rueda	1,285	1,285
M Ancho Máximo de Caja (al Piso)	1,531	1,531
N Altura de la Cabina al Suelo (sin Carga)	1,917	1,960
O Distancia al Suelo	213	238



DOBLE CABINA

	4x2	4x4
Tamaño de Caja (mm)	1,676	1,676
Distancia entre Ejes (mm)	3,693	3,693

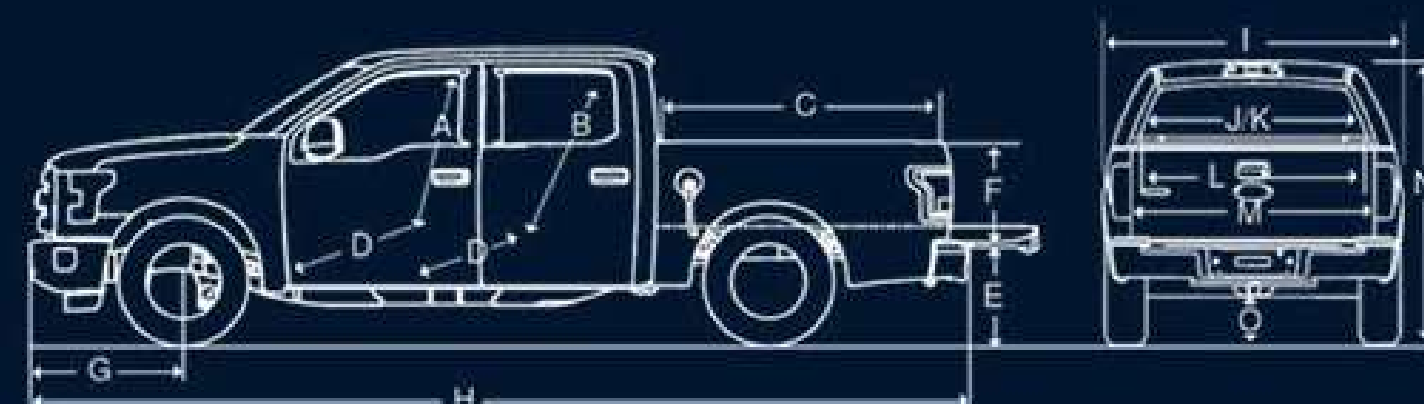

DIMENSIONES (mm)	4x2	4x4
A Altura entre el asiento y el Techo (Frontal)	1,036	1,036
B Altura entre el asiento y el Techo (Trasero)	1,026	1,026
C Largo de Interior de Caja (al Suelo)	1,704	1,704
D Espacio para Piernas (Frontal) (Máx)	1,115	1,115
Espacio para Piernas (Trasero)	1,107	1,107
E Compuerta Trasera Abierta al Piso (Sin Carga)	835	886
F Altura Interna de la Caja (sin Carga)	543	543
G Distancia Eje Delantero a Defensa Delantera	955	955
H Longitud Total	5,885	5,885

DIMENSIONES (mm)	4x2	4x4
I Ancho total (Excluyendo Espejos)	2,029	2,029
J Espacio para Hombros (Delantero)	1,694	1,694
Espacio para Hombros (Trasero)	1,676	1,676
K Espacio para Cadera (Frontal)	1,587	1,587
Espacio para Cadera (Trasero)	1,590	1,590
L Distancia entre Paso de Rueda	1,285	1,285
M Ancho Máximo de Caja (al Piso)	1,531	1,531
N Altura de la Cabina al Suelo (sin Carga)	1,920	1,960
O Distancia al Suelo	216	238



COLORES

MANÉJALO 

COTÍZALO 



AZUL MARINO METÁLICO

Disponible solo en Versión XL



ROJO CEREZA

Disponible solo en Versión XLT



PLATA



NEGRO OBSIDIANA



BLANCO OXFORD





FICHA TÉCNICA

DESEMPEÑO

	XL Cabina Regular V6 (Caja 8')	XL Cabina y Media V6 (Caja 6.5')	XL Doble Cabina V6 (Caja 5.5')	XL Doble Cabina V6 4X4 (Caja 5.5')	XL Doble Cabina V8 4X4 (Caja 5.5')	XLT Doble Cabina V8 4x2	XLT Doble Cabina V8 4x4	XLT Cabina y Media V8 4x4
Motor 2.7L V6 con 325 HP / 400 lb-pie de Torque	•	•	•	•				
Motor 5.0L V8 con 400 HP / 410 lb-pie de Torque					•	•	•	•
Sistema Auto Start / Stop	•	•	•	•	•	•	•	•
6 Modos de Manejo (Normal, Remolque / Arrastre, Eco, Deportivo, Resbaladizo, Sendero)	•	•	•			•		
6 Modos de manejo (Normal, Remolque / Arrastre, Eco, Deportivo, Resbaladizo, Todoterreno)				•	•			
7 Modos de manejo (Normal, Remolque / Arrastre, Eco, Deportivo, Resbaladizo, Todoterreno y Rock Crawl)							•	•
Dirección Eléctrica Asistida	•	•	•	•	•	•	•	•
Transmisión Automática de 10 Velocidades con SelectShift® (Modo Manual) con Botones de Cambio en la Palanca de Velocidades	•	•	•	•	•	•	•	•
Sistema de Tracción 4x2	•	•	•			•		
Sistema de Tracción 4x4				•	•		•	•
Capacidad de Carga (kg)	805	760	766	750	918	920	918	952
Capacidad de Arrastre (kg)	3,356	3,401	3,447	3,401	4,672	4,717	4,672	4,717
Peso Bruto Vehicular (kg)	2,821	2,887	2,914	3,016	3,220	3,107	3,220	3,220
Tanque de combustible (L)	136	136	136	136	136	136	136	136





CONECTIVIDAD

	XL Cabina Regular V6 (Caja 8')	XL Cabina y Media V6 (Caja 6.5')	XL Doble Cabina V6 (Caja 5.5')	XL Doble Cabina V6 4X4 (Caja 5.5')	XL Doble Cabina V8 4X4 (Caja 5.5')	XLT Doble Cabina V8 4x2	XLT Doble Cabina V8 4x4	XLT Cabina y Media V8 4x4
SYNC® 4 con Pantalla de 12 Pulgadas Applink®, con Conexión a Apple CarPlay® y Android Auto® de Forma Inalámbrica	•	•	•	•	•	•	•	•
Sistema de Audio AM / FM / AUX / BT con 4 Bocinas	•							
Sistema de Audio AM / FM / AUX / BT con 6 Bocinas		•	•	•	•			
Sistema de Audio AM / FM / AUX / BT con 7 Bocinas						•	•	•
FordPass® Connect con Modem 5G	•	•	•	•	•	•	•	•

SEGURIDAD

	XL Cabina Regular V6 (Caja 8')	XL Cabina y Media V6 (Caja 6.5')	XL Doble Cabina V6 (Caja 5.5')	XL Doble Cabina V6 4X4 (Caja 5.5')	XL Doble Cabina V8 4X4 (Caja 5.5')	XLT Doble Cabina V8 4x2	XLT Doble Cabina V8 4x4	XLT Cabina y Media V8 4x4
6 Bolsas de Aire (Frontales, Laterales y Tipo Cortina) para Conductor y Pasajero	•	•	•	•	•	•	•	•
Alarma Perimetral	•	•	•	•	•	•	•	•
Cinturones de Seguridad de Tres Puntos, Ajustables con Pretensores y Retractores	•	•	•	•	•	•	•	•
Frenos de Disco Ventilados con ABS y EBD (Distribución Electrónica de la Fuerza de Frenado) en las Cuatro Ruedas	•	•	•	•	•	•	•	•
Bloqueo Electrónico de Columna de Dirección	•	•	•	•	•	•	•	•

CONFORT

	XL Cabina Regular V6 (Caja 8')	XL Cabina y Media V6 (Caja 6.5')	XL Doble Cabina V6 (Caja 5.5')	XL Doble Cabina V6 4X4 (Caja 5.5')	XL Doble Cabina V8 4X4 (Caja 5.5')	XLT Doble Cabina V8 4x2	XLT Doble Cabina V8 4x4	XLT Cabina y Media V8 4x4
Aire Acondicionado Manual	•	•	•	•	•			
Aire Acondicionado con Control Automático de Temperatura de Doble Zona						•	•	•
Asientos Delanteros en Tela Tipo Banca 40 / 20 / 40	•	•	•	•	•			
Asiento del Pasajero con Ajuste Manual de 2 Posiciones	•	•	•	•	•	•	•	•





CONFORT

	XL	XL	XL	XL	XL	XLT	XLT	XLT
	Cabina Regular V6 (Caja 8')	Cabina y Media V6 (Caja 6.5')	Doble Cabina V6 (Caja 5.5')	Doble Cabina V6 4X4 (Caja 5.5')	Doble Cabina V8 4X4 (Caja 5.5')	Doble Cabina V8 4x2	Doble Cabina V8 4x4	Cabina y Media V8 4x4
Asiento del Conductor con Ajuste Eléctrico de 8 Posiciones						•	•	•
Volante con Ajuste Manual de Altura y Profundidad	•	•	•	•	•	•	•	•
Espejo Retrovisor con Ajuste Manual Día / Noche	•	•	•	•	•			
Espejo Retrovisor Electrocrómico con Atenuación Automática						•	•	•
Visera de Conductor y Pasajero con Espejo de Vanidad	•	•	•	•	•	•	•	•
Espejos Laterales Negros Abatibles Manualmente	•	•	•	•	•	•	•	•
Espejos Laterales Eléctricos con Monitoreo de Punto Ciego	•	•	•	•	•	•	•	•
Limpiaparabrisas Intermitente	•	•	•	•	•	•	•	•
Medallón Trasero Fijo	•	•	•	•	•			•
Medallón Trasero Deslizable Eléctrico con Cristal de Privacidad y Desempañante						•	•	
Cristales Eléctricos	•	•	•	•	•	•	•	•
Seguros Eléctricos con Cerrado Automático	•	•	•	•	•	•	•	•
Freno de Mano Eléctrico	•	•	•	•	•	•	•	•
Piso de Vinil	•	•	•	•	•			
Piso de Tela						•	•	•
Tapetes Delanteros y Traseros de Tela						•	•	•

EXTERIOR

	XL	XL	XL	XL	XL	XLT	XLT	XLT
	Cabina Regular V6 (Caja 8')	Cabina y Media V6 (Caja 6.5')	Doble Cabina V6 (Caja 5.5')	Doble Cabina V6 4X4 (Caja 5.5')	Doble Cabina V8 4X4 (Caja 5.5')	Doble Cabina V8 4x2	Doble Cabina V8 4x4	Cabina y Media V8 4x4
4 Ganchos de Soporte Hechos en Acero en la Caja Pickup	•	•	•	•	•	•	•	•
Manijas Exteriores Negras	•	•	•	•	•			
Manijas Exteriores Cromadas						•	•	•





EXTERIOR

	XL Cabina Regular V6 (Caja 8')	XL Cabina y Media V6 (Caja 6.5')	XL Doble Cabina V6 (Caja 5.5')	XL Doble Cabina V6 4X4 (Caja 5.5')	XL Doble Cabina V8 4X4 (Caja 5.5')	XLT Doble Cabina V8 4x2	XLT Doble Cabina V8 4x4	XLT Cabina y Media V8 4x4
Faros Delanteros LED	•	•	•	•	•	•	•	•
Faros con Encendido Automático	•	•	•	•	•	•	•	•
Luz de Freno en Zona de Carga	•	•	•	•	•	•	•	•
Luces Traseras de Halógeno	•	•	•	•	•	•	•	•
Ganchos Frontales para Arrastre				•	•		•	•
Defensa Delantera y Trasera Cromadas						•	•	•
Estribos con Insertos Cromados						•	•	•
Cubierta de Caja Pickup (Spray-In Bedliner)						•	•	•
Cuadro Trasero con Conexión para Remolque	•	•	•	•	•	•	•	•

ASISTENCIA

	XL Cabina Regular V6 (Caja 8')	XL Cabina y Media V6 (Caja 6.5')	XL Doble Cabina V6 (Caja 5.5')	XL Doble Cabina V6 4X4 (Caja 5.5')	XL Doble Cabina V8 4X4 (Caja 5.5')	XLT Doble Cabina V8 4x2	XLT Doble Cabina V8 4x4	XLT Cabina y Media V8 4x4
Cámara de Reversa	•	•	•	•	•			
Cámara de Visión 360° con Guías para Remolque con Sensores Traseros						•	•	•
Alerta de Preservación de Carril	•	•	•	•	•	•	•	•
Alerta de Colisión Frontal con Freno de Emergencia Automático	•	•	•	•	•	•	•	•
Control de Balanceo de Remolque (TSC)	•	•	•	•	•	•	•	•
Control de Tracción Avanzada (AdvanceTrac®) y Control de Estabilidad Antivolcadura (RSC®)	•	•	•	•	•	•	•	•
Sistema de Monitoreo de Presión de Llantas Individual (TPMS)	•	•	•	•	•	•	•	•
Asistencia para Arranque en Pendientes	•	•	•	•	•	•	•	•
Asistencia de Frenado en Reversa	•	•	•	•	•	•	•	•
Control Crucero	•	•	•	•	•	•	•	•





RINES Y LLANTAS

	XL	XL	XL	XL	XL	XLT	XLT	XLT
	Cabina Regular V6 (Caja 8')	Cabina y Media V6 (Caja 6.5')	Doble Cabina V6 (Caja 5.5')	Doble Cabina V6 4X4 (Caja 5.5')	Doble Cabina V8 4X4 (Caja 5.5')	Doble Cabina V8 4x2	Doble Cabina V8 4x4	Cabina y Media V8 4x4
Rines de Acero de 17 Pulgadas (Llantas 245 / 70R17 A / S)	•	•	•					
Rines de Acero de 17 Pulgadas (Llantas 265 / 70R17 A / T BSW)				•	•			
Rines Cromados de 18 Pulgadas (Llantas 265 / 60R18 A / S)						•		
Rines Cromados de 18 Pulgadas (Llantas 275 / 65R18 A / T)							•	•
Llanta de Refacción con Rin de Acero (245 / 70R17 A / S)	•	•	•					
Llanta de Refacción con Rin de Acero (245 / 75R17 A / T BSW)				•	•			
Llanta de Refacción con Rin de Acero (245 / 70R17 A / S)						•		
Llanta de Refacción con Rin de Acero (245 / 75R17 A / T)							•	•

COLORES (EXTERIOR)

	XL	XL	XL	XL	XL	XLT	XLT	XLT
	Cabina Regular V6 (Caja 8')	Cabina y Media V6 (Caja 6.5')	Doble Cabina V6 (Caja 5.5')	Doble Cabina V6 4X4 (Caja 5.5')	Doble Cabina V8 4X4 (Caja 5.5')	Doble Cabina V8 4x2	Doble Cabina V8 4x4	Cabina y Media V8 4x4
Azul Marino Metálico	•	•	•	•	•			
Plata	•	•	•	•	•	•	•	•
Negro Obsidiana	•	•	•	•	•	•	•	•
Blanco Oxford	•	•	•	•	•	•	•	•
Rojo Cereza						•	•	•

COLORES (INTERIOR)

	XL	XL	XL	XL	XL	XLT	XLT	XLT
	Cabina Regular V6 (Caja 8')	Cabina y Media V6 (Caja 6.5')	Doble Cabina V6 (Caja 5.5')	Doble Cabina V6 4X4 (Caja 5.5')	Doble Cabina V8 4X4 (Caja 5.5')	Doble Cabina V8 4x2	Doble Cabina V8 4x4	Cabina y Media V8 4x4
Gris	•	•	•	•	•			
Gris Asfalto						•	•	•

*La capacidad de arrastre puede variar dependiendo del tipo de carrocería y el número de ocupantes.



FORD BLOG

Encuentra tips y consejos para sacarle el mayor provecho a tu Ford F-150 2024



CÓMO Y CUÁNDO REVISAR EL SISTEMA DE ENFRIAMIENTO DE TU AUTO

LEER MÁS

Identifica los componentes del Sistema de Enfriamiento y señales de revisión de tu auto, SUV o camión Ford para evitar el sobrecalentamiento del motor.

¿QUÉ ES FRENAR CON MOTOR Y CUÁNDO HACERLO?

Conoce los pasos para Frenar con Motor tu vehículo Ford y sus Beneficios como el Ahorro de Combustible.

LEER MÁS



¿CÓMO CUIDAR LAS LLANTAS Y SUSPENSIÓN DE TU VEHÍCULO FORD?

LEER MÁS

Conoce los consejos para el mantenimiento de las llantas y suspensión de tu vehículo. No olvides consultar a un especialista en los Talleres Ford si tienes dudas o comentarios sobre tu auto, SUV o camión.

